

## Interpretación musical

Nombre: .....

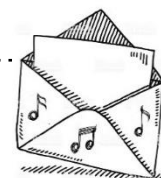

Estimadas y estimados musicantes:

Primero que todo les saludo esperando que se encuentren muy bien en cuanto a salud y ánimo. Lo segundo es darles la bienvenida a esta modalidad de estudio/trabajo.

No cabe duda que la distancia será un desafío en varios aspectos para las actividades y aprendizajes que esperamos para esta asignatura, pues no todas y todos contamos con instrumentos musicales en nuestras casas. Pero por otro lado, esta modalidad nos permitirá profundizar en otras áreas que son importantes en el estudio de la interpretación pero que muchas veces dejamos de lado, lo que nos permitirá seguir avanzando y profundizando en las reflexiones sobre la interpretación que habíamos comenzado a trabajar.

Bueno... comenzaremos entonces a retomar el estudio, deseando que esto sea un aporte y poder vernos pronto.

Profesora Vivian M. G.

Recordemos

La apreciación musical: ¿por qué es importante a la hora de interpretar?

Como ya se mencionó en clases, la interpretación musical no se limita a la reproducción de una obra o canción, sino que implica un trabajo más profundo, significa que quien interpreta escucha, estudia e interioriza la música para después interpretarla enriquecida por sus propias emociones y hacer que los y las auditoras puedan sentir las.

Para esto es importante que la escucha sea también profunda. Aquí es cuando entra en juego la apreciación musical, la cual es resultado de una disposición propicia que llamamos **escucha activa**. A su vez, la percepción musical, afectividad e intelectualidad van de la mano pues oír activamente implica dejarse llevar por el flujo sonoro, pero al mismo tiempo **analizar lo que se recibe**.

Para ejercitar la escucha activa y la apreciación desarrollaremos ejercicios de audición para los cuales tendrán que considerar los siguientes aspectos al escuchar y analizar la música:

Criterios	Preguntas que los pueden orientar
Instrumentación	¿Qué instrumentos escucho? ¿Los utilizan de forma convencional o alternativa?
Género musical	¿En qué género o ritmo podría encasillar a esta música? ¿es una fusión de géneros?
Emociones que evoca	¿Qué sentimientos y/o emociones me transmite? ¿a qué lugares o contextos me lleva esta música?
Timbre vocal y/o instrumental	¿Cómo describiría el sonido? Podría ser: estridente, brillante, rasposo, liviano, pesado, opaco, suave, etc.
Temática o mensaje que transmite	¿Cuál es la intención comunicativa? ¿de qué se trata? ¿es congruente la temática con la música?
Innovación	En el caso de ser una versión de una canción original ¿qué cambia? ¿qué innova?

### Ejercicio n°1

- 1) Escucha la pieza instrumental "Takirari del puerto" y analízala considerando los criterios del recuadro anterior.
- 2) Completa el recuadro en blanco con la información que logres extraer de la escucha analítica de la canción (mínimo 4 apreciaciones)
- 3) Escribe un comentario personal sobre la música escuchada.

Nombre de la canción: Takirari del puerto	Intérprete: Los jaivas
URL: <a href="https://www.youtube.com/watch?v=C_t3STxuDW4">https://www.youtube.com/watch?v=C_t3STxuDW4</a>	

Comentario:

## Ejercicio nº 2

- 1) Realiza lo mismo que en el ejercicio nº1 pero esta vez con una canción de tu elección que consideres valiosa en cuanto a interpretación.
- 2) En el comentario explica por qué te gusta esa interpretación.

Nombre de la canción: URL:	Intérprete:

Comentario:

## Ejercicio nº 3

Tal como lo hicimos en clases, deberás completar el cuadro con las apreciaciones sobre dos versiones de una misma canción. Intenta buscar contrastes entre una y otra.

Original: "Estrechez de corazón" Los prisioneros <a href="https://www.youtube.com/watch?v=YtKTyFNbE58">https://www.youtube.com/watch?v=YtKTyFNbE58</a>	Cover: "Estrechez de corazón" Mamma Soul <a href="https://www.youtube.com/watch?v=ja97qpOVhF0">https://www.youtube.com/watch?v=ja97qpOVhF0</a>

Comentarios:

Información nueva!

## La organización formal: Nuestro mapa musical.

Si observamos el dibujo de una casa podemos distinguir las diferentes partes que la componen: puertas, ventanas, techo, muros, escalera, habitaciones, etc. Y aun sabiendo que cada casa puede ser distinta en su diseño TODAS tienen estos elementos que la componen y cumplen diferentes funciones al habitarla. En la música sucede algo similar, pues la composición musical también tiene elementos que la conforman. Por ejemplo, en la música popular se trabaja mucho con las canciones, y las canciones si bien no son todas iguales por lo general todas están compuestas por elementos básicos que definen su estructura y que la dividen en diferentes "partes". En el siguiente cuadro se presentan muchos conceptos que seguramente ya habías escuchado y que se utilizan para nombrar diferentes partes de una canción:

Estribillo o Coro - Introducción - Estrofa - Solo instrumental - Puente

Precoro - Interludio - Final o Coda

**Todos estos son ELEMENTOS FORMALES**

La organización formal es por lo tanto la disposición ordenada de estos elementos formales en el tiempo, es decir, la estructura y organización interna de una canción.

¿Por qué es importante conocer la organización formal de las canciones a interpretar?

La principal razón es que la organización formal funcionará como una especie de mapa que nos ayudará a entender en qué parte de la canción estamos, en qué parte participamos como intérpretes y en cuáles no. El diseccionar la canción en partes también hace más fácil su estudio y aprendizaje.

En la música popular hay canciones muy sencillas, que solo cuentan con 1 elemento formal, es decir, una sola parte musical que se puede ir repitiendo con textos diferentes, pero la música es la misma. Por ejemplo, la canción "Gracias a la vida" de Violeta Parra tiene 6 estrofas con la misma música, presentando una pequeña variación en la 6ta estrofa:

Gracias a la vida - Violeta Parra

<https://www.youtube.com/watch?v=w67-hlaUSIs>

A

A

A

A

A

A'

Una forma un poco más compleja es la AB, es decir, la música tiene dos elementos formales. Por ejemplo, la idea de Estrofa-Coro, como sucede en "La jardinera" de Violeta Parra:

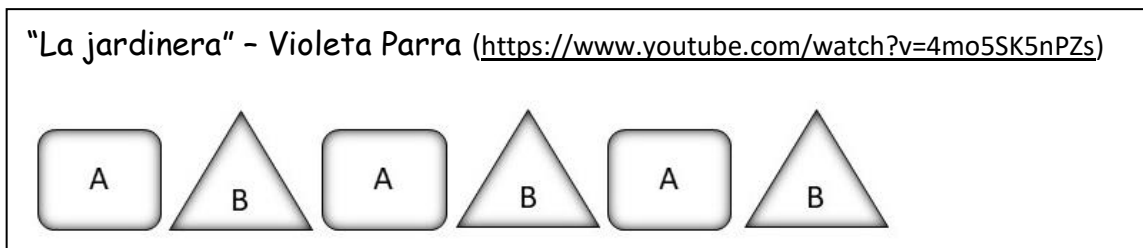

Estos dos ejemplos corresponden a canciones de géneros folclóricos, los cuales suelen ser más simples. En el repertorio popular no folclórico por lo general encontramos estructuras con más elementos, como por ejemplo en la siguiente canción que sin dejar de ser bastante sencilla, ya incorpora más "partes":



**Ejercicio n° 4:** Escucha la canción "Somebody that i used to know" y compara el diagrama de la organización formal presentado en el recuadro de arriba con lo que tú escuchas y analizas de la canción. Luego responde las siguientes preguntas:

- 1) ¿Te concuerda el esquema con lo escuchado?
- 2) En caso de que algo no te concuerde ¿qué es? ¿Cómo lo graficarías tú? Grafícalo en tu cuaderno.

**Ejercicio n°5:**

Representa gráficamente la organización formal de cualquier canción de tu elección en tu cuaderno. Se creativ@, la idea es que desarrolles tu propia forma de escribir esa música, pero procurando que se entienda la separación de las "partes".

**Importante:** En el análisis musical no hay verdades absolutas, pues cada uno puede percibir los elementos y la organización de forma diferente. Además, no todas las canciones tendrán una organización tan clara ni elementos formales tan diferenciados o típicos, por lo tanto, es posible que algunas canciones sean más difíciles de graficar o requieran inventar conceptos nuevos.

## La práctica vocal e instrumental

Intentaremos comenzar con una de las partes más importante para la asignatura: la práctica vocal e instrumental, es decir, cantar y tocar instrumentos. Para eso primero debemos **aprender** a cantar y tocar ☺ A continuación les dejaré información básica sobre algunos instrumentos seguido de una selección de tutoriales que les podrían ayudar. La idea es que los vayan revisando según sus intereses y a medida que su tiempo se los permita. Todo se volverá a revisar cuando nos volvamos a ver en clases, pues se comprende que no siempre contamos con instrumentos musicales en casa.

### La voz

La voz es el sonido que emiten nuestras cuerdas vocales, por lo tanto, al cantar nuestro instrumento es el propio cuerpo, por lo tanto aprender una buena técnica vocal es también beneficioso para la salud.

A continuación, están los links de una selección de videos que les pueden ayudar:

- 1) ¿Qué es la voz y cómo funciona?

<https://www.youtube.com/watch?v=xujxbzKFI10&list=PL3AHbgmxygloZZcTLgcL6hRY9fvav7d7J&index=3>

- 2) Cómo respirar para cantar mejor 1 y 2

<https://www.youtube.com/watch?v=hgC3qHanqDM&list=PL3AHbgmxygloZZcTLgcL6hRY9fvav7d7J&index=23>

<https://www.youtube.com/watch?v=uAk1i84ZpRo&list=PL3AHbgmxygloZZcTLgcL6hRY9fvav7d7J&index=21>

- 3) Postura correcta para cantar

[https://www.youtube.com/watch?v=o0d7M0s962c&list=PL3AHbgmxygloTNFJ\\_j3UvS7jsvsv77T6f](https://www.youtube.com/watch?v=o0d7M0s962c&list=PL3AHbgmxygloTNFJ_j3UvS7jsvsv77T6f)

- 4) Top 5 apps para cantantes: Es muy importante trabajar el "oído interno" y la afinación. En este video explica cómo utilizar la aplicación "Entrenamiento de la voz" que les puede ser de mucha ayuda. También les recomiendo la aplicación "oído perfecto" donde encontrarán más teoría musical y ejercicios para el oído.

<https://www.youtube.com/watch?v=FDbzkbIvJSE&list=PL3AHbgmxygloZZcTLgcL6hRY9fvav7d7J&index=14> (Desde el minuto 2:08)

## Cuerdas pulsadas

Sin importar qué instrumento de cuerda pulsada queramos aprender a tocar (guitarra, ukelele, charango, bajo, etc) será importante que distingamos sus partes para que luego sea más fácil aprender los acordes:

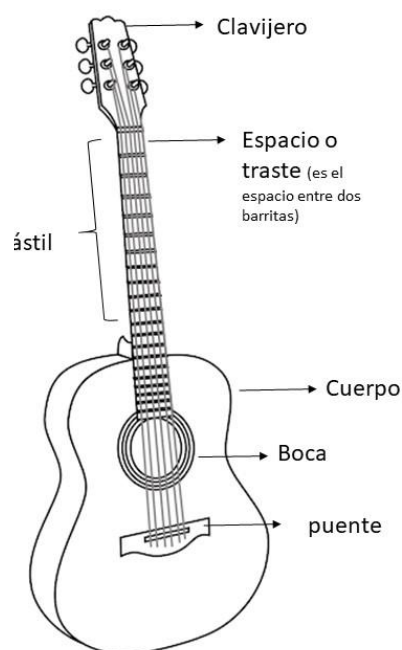
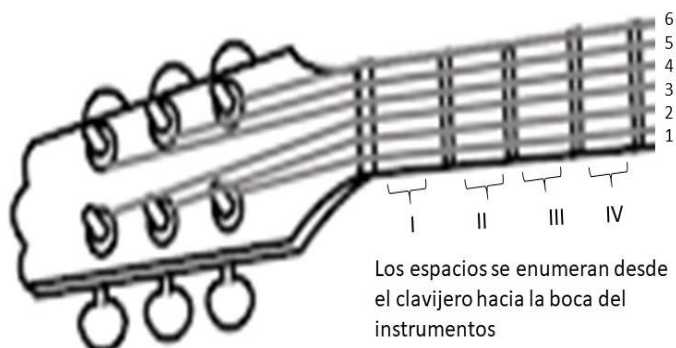

Algunos videos que los pueden orientar:

- 1) Acordes mayores paso por paso guitarra : <https://www.youtube.com/watch?v=yX-ROpmdTs>
- 2) Acordes menores paso por paso guitarra : <https://www.youtube.com/watch?v=-6Uz905qRTQ>
- 3) Acordes mayores paso por paso ukelele: <https://www.youtube.com/watch?v=iVv9yTsB0A>
- 4) Acordes menores paso por paso ukelele: <https://www.youtube.com/watch?v=2Dox8vWLMeg>
- 5) Rasgueos: <https://www.youtube.com/watch?v=WEE9aVpcJk0> Ya sea para guitarra o ukelele.
- 6) Curso de bajo para principiantes: <https://www.youtube.com/watch?v=xri3BgdZiil> Pueden practicar con una guitarra usando sólo las 4 últimas cuerdas, es decir las más graves y gruesas (3ra, 4ta, 5ta y 6ta) ya que se afinan igual a las del bajo.

## Los teclados o placas:

Existen muchos instrumentos que utilizan el teclado típico del piano, por eso lo primero es reconocer las notas musicales en el teclado:

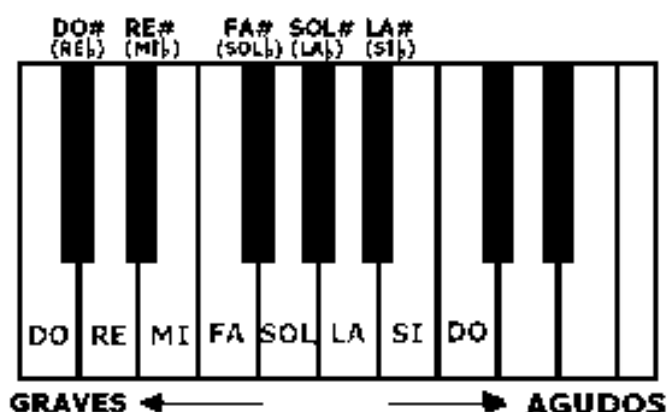

En las placas (como el metalófono) se usa la misma disposición:

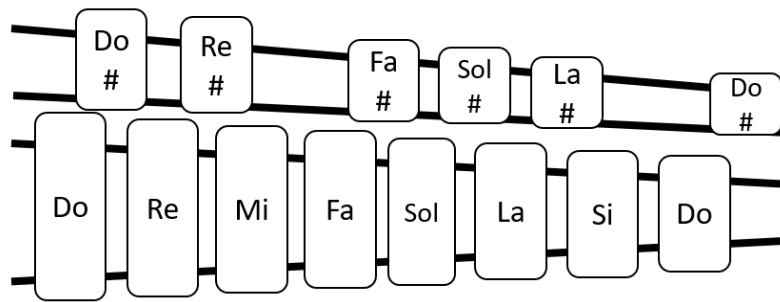

Ya sea en un teclado o en un metalófono, se pueden tocar melodías y también acordes o arpeggios (armonía).

Algunos videos que los pueden orientar:

Acordes Mayores en teclados: [https://www.youtube.com/watch?v=GocLGkzB\\_w0](https://www.youtube.com/watch?v=GocLGkzB_w0)

Acordes menores en teclados: <https://www.youtube.com/watch?v=O1c8qvrX0o>

## Las percusiones

Existen muchos instrumentos de percusión, unos muy diferentes de otros. Los más conocidos son los de parche (como los tambores, bombos y cajas) y los platillos (como el hi hat o el ride). Todos los instrumentos de percusión funcionan por medio de "golpes" ya sea con baquetas o con las manos y dedos. Es por esto que la técnica y el cuidado está centrado en los hombros, brazos, muñecas y manos.

Algunos videos que los pueden orientar:

1) Curso de batería - ritmo básico <https://www.youtube.com/watch?v=SOjoMwwwgO0>

2) Patrones de hi hat: <https://www.youtube.com/watch?v=K4iw4wf9Elc>

3) Ritmos latinos en bongo: <https://www.youtube.com/watch?v=3t5mceGRbMo>

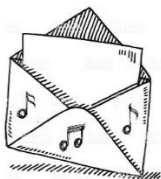

### Información importante!

Para cualquier duda o comentario pueden escribir al correo

[vivian.malebran.g@mail.pucv.cl](mailto:vivian.malebran.g@mail.pucv.cl)

En caso de que no puedan acceder a los videos pueden escribir al mismo correo o comunicarse con el colegio para que desde allá tomen contacto conmigo, estaré atenta a sus necesidades. Espero que se cuiden, que la salud les acompañe y podamos vernos pronto.